



# ROZDZIELACZE SMO-SMX





# SMO SMX



## Charakterystyka

Dostępne gwinty: SAE, metryczny, BSP, NPTF

Maksymalne ciśnienie 500 bar (7.200 psi)

Do oleju i smaru

Wszystkie elementy są niklowane, co zapewnia wyższą odporność na działanie warunków zewnętrznych

Znak CE i ATEX

Płyty bazowe są zawsze dostarczane z kompletem o-ringów

Wyjścia są łączone poprzez wymianę jednego adaptera. Potrzebny tylko jeden element z magazynu

Zawór odpowietrzający jest wbudowany w płytę bazową

Możliwość pełnego monitoringu (bezpieczeństwo i kontrola procesu smarowania)

Prosty montaż oraz możliwość elastycznego dopasowania rozdzielacza przy niskich kosztach

Możliwość wymiany pojedynczych elementów odmierzących bez konieczności rozłączania instalacji rurowej

## MODUŁOWE ROZDZIELACZE PROGRESYWNE SMO-SMX (ATEX)

### Odmierzające dokładną ilość smaru i oleju

Rozdzielacze o modułowej budowie składają się z dwóch podstawowych elementów: płyty bazowej i elementów odmierzących.

Dostępne są w dwóch rozmiarach: SMO (miniaturowy) oraz SMX (standardowy).

Każdorazowo dla określonej grupy punktów, istnieje możliwość indywidualnego skonfigurowania rozdzielacza.

Płyta bazowa może zostać zamontowana i podłączona do instalacji rurowej bez elementów odmierzących. Takie rozwiązanie umożliwia rozprowadzenie instalacji w najbardziej optymalny sposób, a elementy dozujące mogą być instalowane w końcowym etapie montażu.

Modułowa budowa zapewnia niskie koszty wymiany poszczególnych elementów, a rozdzielacze w łatwy sposób mogą być rozbudowywane.

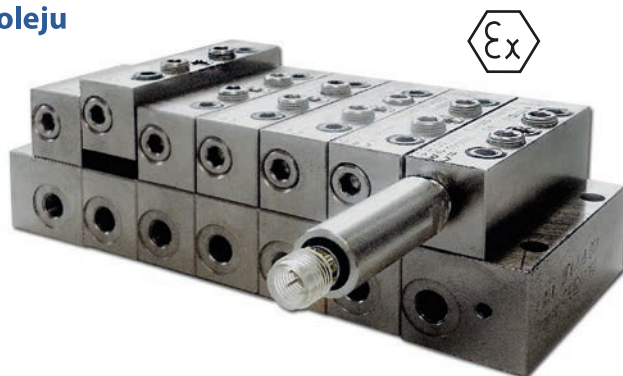

### Zasada działania

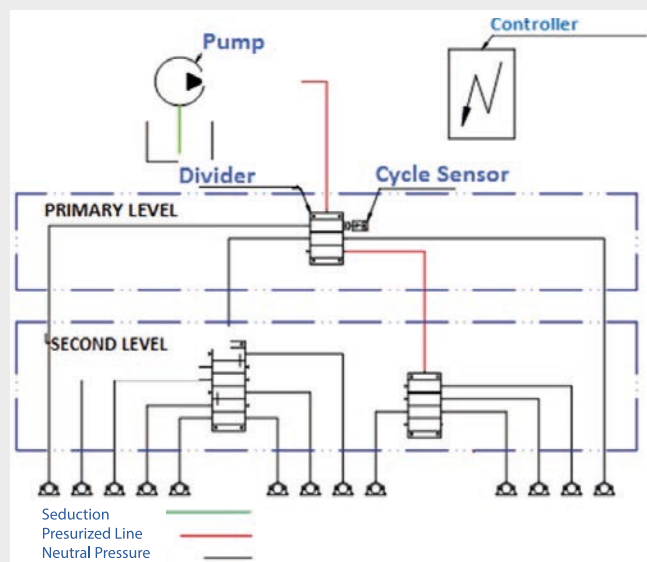

Płyta bazowa może zostać zamontowana i podłączona do instalacji rurowej bez elementów odmierzących. Takie rozwiązanie umożliwia rozprowadzenie instalacji w najbardziej optymalny sposób. Odpowiednie elementy odmierzące mogą zostać zamontowane, gdy cała instalacja jest już gotowa.

Rozdzielacze w łatwy sposób mogą zostać rozbudowane. Modułowa budowa zapewnia niskie koszty wymiany poszczególnych elementów.

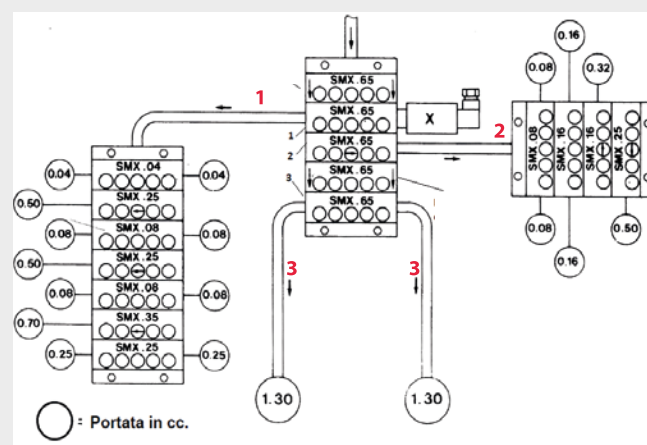

Element odmierzący SMX65 (1) zaopatrzuje 7-elementowy rozdzielacz SMX dawką 2.60cm<sup>3</sup>/cykl.

Element odmierzący SMX65 (2) zaopatrzuje 4-elementowy rozdzielacz SMX dawką 1.3cm<sup>3</sup>/cykl.

Element odmierzący SMX65 (3) bezpośrednio zaopatrzuje dwa punkty smarowania na maszynie.

Cykl smarowania jest kontrolowany za pomocą czujnika „X”.



## Zalety

Montażowe szpilki skręcające rozdzielacz zostały wyeliminowane, dzięki czemu nie ma limitu ilości elementów w rozdzielaczu.

Mogą być stosowane pomocnicze elementy by-pass pozwalające na przystosowanie rozdzielacza do zmiennej ilości punktów smarowania, bez konieczności rozmontowywania rozdzielacza, czy odłączenia instalacji rurowej.

Ilość środka smarującego może być w łatwy sposób zmniejszana lub zwiększana podczas rozruchu lub serwisu, poprzez wymianę pojedynczych elementów odmierzających, bez konieczności rozmontowywania całego rozdzielacza lub odłączenia instalacji rurowej.

## Płyta bazowa

Płyta bazowa składa się z minimum trzech elementów:

- Płyty wejściowej
- Płyty środkowej
- Płyty końcowej

I może być rozbudowywana bez limitu, poprzez dodawanie płyt środkowych.

Ten innowacyjny system sprawia, że montaż rozdzielaczy jest prosty i łatwy w konfiguracji. Nie ma potrzeby określania z góry wielkości płyty bazowej, wystarczy dokręcić elementy środkowe za pomocą gwintowanych wkładek.

Ta prosta technika umożliwia pracę systemu przy wysokich ciśnieniach bez żadnych przecieków.

Istnieje możliwość zamówienia poszczególnych elementów płyt bazowych lub zestawu: element końcowy + element środkowy. Wystarczy dokręcić element początkowy aby 3-elementowa płyta bazowa była gotowa.

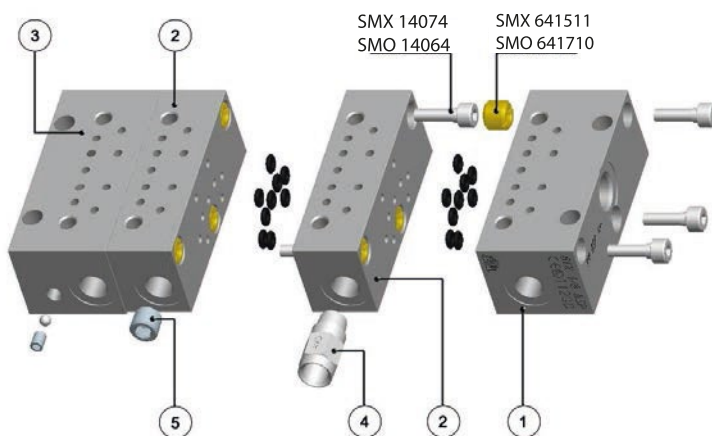

**Wystarczą tylko 3 śruby!!!!**

Nr	Opis	SMO			Symbol	SMX			Symbol
	Gwint wejściowy	1/8 BSP	1/8 NPTF		1/4 BSP	1/4 NPTF	7/16-20 UNF		
	Gwint wyjściowy	1/8 BSP	1/8 NPTF		1/8 BSP	1/8 NPTF	7/16-20 UNF		
1	Płyta wejściowa	641711	643562	B10	641512	643541	643800	BIX	
2	Płyta środkowa	641712	643563	B0	641513	643542	643801	BX	
3	Płyta końcowa	641713	643564	BF0	641515	643561	643802	BFX	
4	Zawór zwrotny	92335	641564		92335	641564	642029		
5	Korek	3232098	3232095		3232098	3232095	642031		



# SMO SMX



## WYMIARY

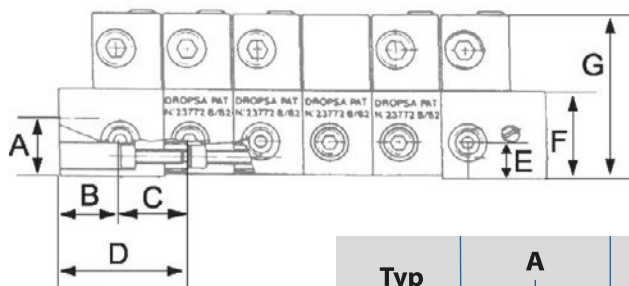

SMO - SMX Wymiary

Typ	A		A		A		A		A		A		A	
	mm	in	mm	in	mm	in	mm	in	mm	in	mm	in	mm	in
SMO	18.5	0.72	16	0.62	20.60	0.80	30	1.17	12.5	0.72	30	1.17	50	1.9
SMX	20	0.78	20.2	0.78	23.42	0.91	35	1.36	12.5	0.72	30	1.17	56	2.2

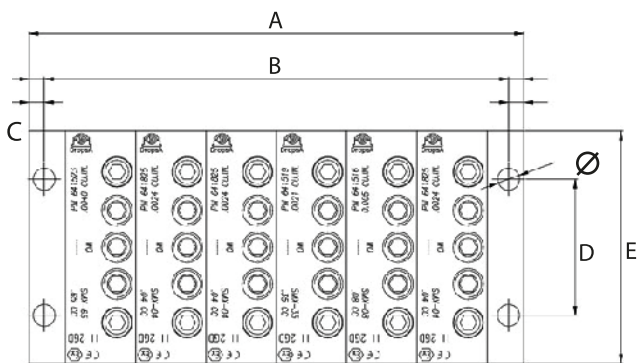

SMO - SMX Wymiary

Typ	C		D		E		Ø
	mm	in	mm	in	mm	in	
SMO	4,2	0,16	42	1,63	68	2,6	6
SMX	5,0	2	44,45	1,73	76	2,9	7,2

Ilość element.	SMX Wymiary				SMO Wymiary			
	Rozstaw otworów [mm]	Rozstaw otworów [cale]	Długość całkowita [mm]	Długość całkowita [cale]	Rozstaw otworów [mm]	Rozstaw otworów [cale]	Długość całkowita [mm]	Długość całkowita [cale]
3	83.22	3.28	93.02	3.66	72.4	2.85	80.4	3.17
4	106.64	4.2	116.44	4.58	93.2	3.67	101.2	3.98
5	130.06	5.12	139.86	5.51	114	4.49	122	4.8
6	153.48	6.04	163.28	6.43	134.8	5.31	142.8	5.62
7	176.9	6.96	186.7	7.35	155.6	6.13	163.6	6.44
8	200.31	7.89	210.11	8.27	176.4	6.95	184.4	7.26
9	223.73	8.81	233.53	9.19	197.2	7.76	205.2	8.08
10	247.15	9.73	256.95	10.12	218	8.58	226	8.9
11	270.57	10.65	280.37	11.04	238.8	9.4	246.8	9.72
12	293.99	11.57	303.79	11.96	259.6	10.22	267.6	10.54
13	317.41	12.5	327.21	12.88	280.4	11.04	288.4	11.35
14	340.83	13.42	350.63	13.8	301.2	11.86	309.2	12.17
15	364.25	14.34	374.05	14.73	322	12.68	330	12.99
16	387.67	15.26	397.47	15.65	342.8	13.5	350.8	13.81
17	411.09	16.18	420.89	16.57	363.6	14.32	371.6	14.63
18	434.5	17.11	444.3	17.49	384.4	15.13	392.4	15.45
19	457.92	18.03	467.72	18.41	405.2	15.95	413.2	16.27
20	481.34	18.95	491.14	19.34	426	16.77	434	17.09



### Płyta bazowa SMO

### Płyta bazowa SMX

Ilość elementów	Gwint (wejściowy/wyjściowy)		Waga		Gwint (wejściowy/wyjściowy)			Waga	
	BSP	NPTF	Kg	Lb.	BSP	NPTF	SAE-UNF	Kg	Lb.
3	641763	643543	0.92	2.0	641583	643523	642703	1.3	2.9
4	641764	643544	1.13	2.5	641584	643524	642704	1.6	3.5
5	641765	643545	1.33	2.9	641585	643525	642705	1.9	4.2
6	641766	643546	1.54	3.4	641586	643526	642706	2.2	4.8
7	641767	643547	1.75	3.9	641587	643527	642707	2.5	5.5
8	641768	643548	1.96	4.3	641588	643528	642708	2.8	6.2
9	641769	643549	2.17	4.8	641589	643529	642709	3.1	6.8
10	641770	643550	2.38	5.2	641590	643530	642710	3.4	7.5
11	641771	643551	2.59	5.7	641591	643531	642711	3.7	8.1
12	641772	643552	2.80	6.2	641592	643532	642712	4.0	8.8
13	641773	643553	3.00	6.6	641593	643533	642713	4.3	9.5
14	641774	643554	3.16	6.9	641594	643534	642714	4.5	9.9
15	641775	643555	3.42	7.5	641595	643535	642715	4.9	10.8
16	641776	643556	3.63	8.0	641596	643536	642716	5.2	11.4
17	641777	643557	3.84	8.4	641597	643537	642717	5.5	12.1
18	641778	643558	4.05	8.8	641598	643538	642718	5.8	12.8
19	641779	643559	4.26	9.4	641599	643539	642719	6.1	13.4
20	641780	643560	4.47	9.8	641600	643540	642720	6.4	14.0

## ELEMENTY ODMIERZAJĄCE

### Elementy odmierzające SMO\*

Wydatek na wyjściu		1 lub 2 wyjścia	
cm <sup>3</sup>	in <sup>3</sup>	Symbol	Numer
0,04	0.0024	SM004	641720
0,08	0.005	SM008	641716
0,16	0.010	SM016	641717
0,25	0.015	SM025	641718
0,00	0.000	BY PASS 0	641714

### Elementy mostujące SMO – dawka podawana na kolejny element

Lewy		Lewy/Prawy		Prawy	
Symbol	Numer	Symbol	Numer	Symbol	Numer
SMO 04L	641733	SMO 04LR	641744	SMO 04R	641738
SMO 08L	641734	SMO 08LR	641745	SMO 08R	641739
SMO 16L	641735	SMO 16LR	641746	SMO 16R	641740
SMO 25L	641736	SMO 25LR	641747	SMO 25R	641741

### Elementy odmierzające SMX\*

Wydatek na wyjściu		1 lub 2 wyjścia	
cm <sup>3</sup>	in <sup>3</sup>	Symbol	Numer
0,04	0.0024	SMX 04	641825
0,08	0.005	SMX 08	641516
0,16	0.010	SMX 16	641517
0,25	0.015	SMX 25	641518
0,35	0.021	SMX 35	641519
0,40	0.025	SMX 40	641520
0,50	0.030	SMX 50	641521
0,60	0.036	SMX 60	641522
0,65	0.040	SMX 65	641523
0,00	0.000	BY PASS X	641514

### Elementy mostujące SMX – dawka podawana na kolejny element

Lewy		Lewy/Prawy		Prawy	
Symbol	Numer	Symbol	Numer	Symbol	Numer
SMX 04L	641826	SMX 04LR	641827	SMX 04R	641828
SMX 08L	641629	SMX 08LR	641637	SMX 08R	641621
SMX 16L	641630	SMX 16LR	641638	SMX 16R	641622
SMX 25L	641631	SMX 25LR	641639	SMX 25R	641623
SMX 35L	641632	SMX 35LR	641640	SMX 35R	641624
SMX 40L	641633	SMX 40LR	641641	SMX 40R	641625
SMX 50L	641634	SMX 50LR	641642	SMX 50R	641626
SMX 60L	641635	SMX 60LR	641643	SMX 60R	641627
SMX 65L	641636	SMX 65LR	641644	SMX 65R	641628

\*zatwierdzone zgodnie ze specyfikacją automotive



	Wydatek		Element z pinem C	Element z NO czujnikiem kontrakton. CC	Kompletny el. z przełącznym kontraktonem GX	Element z micro czujnikiem CT	Element z pinem i NO czujnikiem kontrakton. GC	Element z pinem oraz przełącznym kontraktonem GXC
	cm <sup>3</sup>	ln <sup>3</sup>						
SMX	.04	.0024	641829	641833	641972	641837	-	-
	.08	.005	641830	641834	641973	641838	-	-
	.16	.010	641831	641835	641974	641839	-	-
	.25	.015	641832	641836	641975	641840	-	-
	.35	.021	641695	641569	641976	641820	641690	641493
	.40	.025	641696	641570	641977	641821	641691	641494
	.50	.030	641697	641571	641978	641822	641692	641495
	.60	.036	641698	641572	641979	641823	641693	641496
	.65	.040	641699	641573	641980	641824	641694	641497
SMO	.04	.0024	641861	641786	641896	641867	-	-
	.08	.005	641862	641787	641897	641868	-	-
	.16	.010	641863	641788	641898	641869	-	-
	.25	.015	641761	641811	641899	641815	641813	641568

## AKCESORIA

### Wskaźnik wzrostu ciśnienia z trzpieniem

Ciśnienie		Numer 1/8 BSP
psi	bar	
300	20	3290019
450	30	3290006
750	50	3290007
1500	100	3290008
2200	150	3290009
2900	200	3290010
3600	250	3290011

### Membranowy wskaźnik wzrostu ciśnienia

Ciśnienie		Numer 1/8 BSP
psi	bar	
450	30	3290012
750	50	3290013
1100	75	3290014
1500	100	3290015
2200	150	3290016
2900	200	3290017

### Wskaźnik wzrostu ciśnienia z pamięcią

Ciśnienie		Numer 1/8 BSP
psi	bar	
450	30	3290000
750	50	3290001
1100	75	3290002
1500	100	3290002
2200	150	3290003
2900	200	3290004
3600	250	3290005

Opis	SMX	SMO
Ultrasensor ze stali nierdzewnej AISI 316	1655340	1655342
Ultrasensor ze stali niklowanej	1655305	1655308
M12 przyłącze do Ultrasensora		039999
Dysk uszczelniający		0641709
Zawór zwrotny stosowany na wyjściu z rozdzielacza		0092335
M 1/4 NPTF - F 1/4 BSP redukcja		3077166
M 1/8 NPTF - F 1/8 BSP redukcja		3077090
M 1/4 BSP - F 1/4 NPTF redukcja		3077059
M 1/8 BSP - F 1/8 NPTF redukcja		3077075
Śruby montażowe do płyt bazowych	0014074*	0014064*
Wkładki gwintowane do płyt bazowych	641511*	641710*
Śruby montażowe elementów odmierzających	0014242*	0014077*
Adapter do łączenia podwójnych wyjść w pojedyncze		0641708
Zestaw montażowy do płyt bazowych i elementów odmierzających (3 szt śrub do płyt bazowych – 3 szt wkładek gwintowanych – 2 szt śrub do elementów odmierzających – 1 szt adaptera)	3140770	3140769

\* Zamawiane oddzielnie



# SMO SMX



## KLUCZ ZAMÓWIENIOWY

### Przykład

#### SMO – 6 (08 – 16LR – 25CC – 08D – 25R – 25C)

Uwaga: rozdzielacz przedstawiony jest w pionie, wyjścia rozdzielacza są w kolejności zaczynając od dołu (wejścia), od lewej do prawej. Symbol "LR" odnosi się do elementów mostujących.

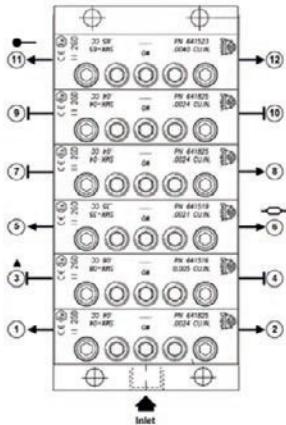

### Konwersja wyjścia podwójnego w pojedyncze

Istnieje możliwość podwojenia wydatku na wyjściu w pojedynczym elemencie poprzez zamienienie adaptera nr 641709 na adapter 641708, jak pokazano na poniższym rysunku. W momencie dokonywania konwersji należy zamknąć korkiem jedno z wyjść elementu (smar z zamkniętego wyjścia przekazywana jest na drugie wyjście).

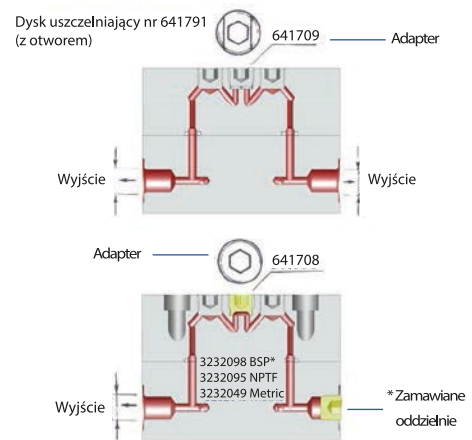

## Jak zamawiać

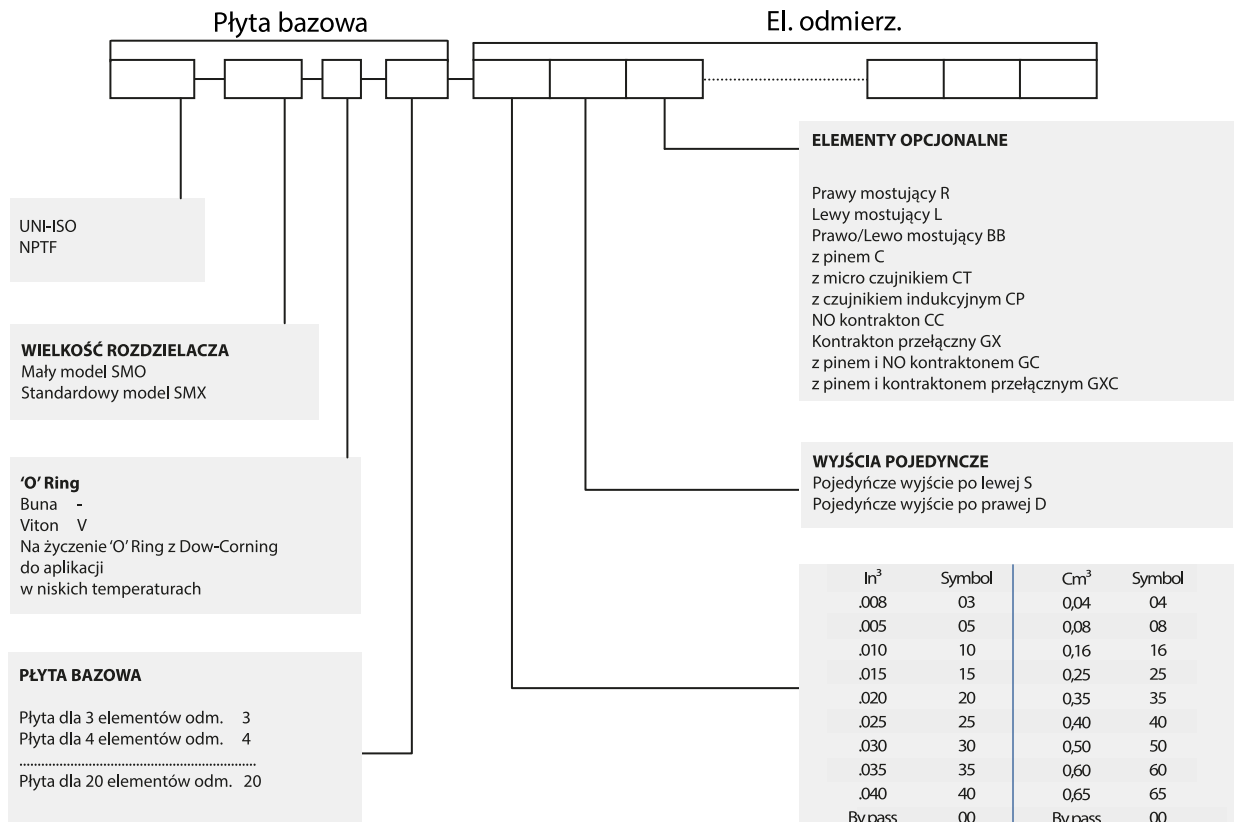

## Układy Centralnego Smarowania Sp. z o.o.

ul. Głogowska 346 A  
60-004 Poznań  
NIP: 783-169-47-76

[info@ucs.net.pl](mailto:info@ucs.net.pl)  
[www.ucs.net.pl](http://www.ucs.net.pl)

**POLAND**  
Układy Centralnego  
Smarowania Sp. z o.o.  
t. +48 61 814 83 45  
f. wew. 103

**ITALIA**  
Dropsa SpA  
t. +39 02-250791  
f.+39 02-25079767

**U.K.**  
Dropsa (UK) Ltd  
t. +44 (0)1784-431177  
f. +44 (0)1784-438598

**GERMANY**  
Dropsa GmbH  
t. +49 (0)211-394-011  
f. +49 (0)211-394-013

**FRANCE**  
Dropsa Ame  
t. +33 (0)1-3993-0033  
f. +33 (0)1-3986-2636

**U.S.A.**  
Dropsa Corporation  
t. +1 586-566-1540  
f. +1 586-566-1541

**AUSTRALIA**  
Dropsa Australia Ltd.  
t. +61 (02)-9938-6644  
f. +61 (0)2-9938-6611

**BRAZIL**  
Dropsa Brasil Ind.e Com.Ltda  
t. +55 (0)11-563-10007  
f. +55 (0)11-563-19408

**CHINA**  
Dropsa Lubrication Systems  
t. +86 (021) 67740275  
f. +86 (021) 67740205