



SMART³



Charakterystyka

2 wersje:

- manualna
- automatyczna

Olej i smar półpłynny

Zbiornik
3 litry/0.660 gal.

Programowalny
wyświetlacz

Różne możliwości
podłączenia

2 rodzaje wskaźników
poziomu:

- pływakowy
do oleju
- optyczno-laserowy
do smaru
półpłynnego i oleju

EKONOMICZNE ROZWIĄZANIE DO OLEJU I SMARU PÓŁPŁYNNEGO

SMART3 to kompaktowa i uniwersalna pompa, idealne rozwiązanie do stosowania z olejem i smarem półpłynnym..

Występuje w dwóch, uzupełniających się wersjach. Pompa **MANUALNA** pozwala na zarządzanie cyklem smarowania za pomocą sterownika zewnętrznego. Pompa **AUTOMATYCZNA** posiada wbudowany panel sterujący.

SMART3 to idealne rozwiązanie do aplikacji z układem jednoliniowym, szczególnie do systemów z zaworami wyporowymi (33V).



MANUALNA WERSJA

Cykl smarowania kontrolowany przez operatora maszyny.



AUTOMATYCZNA WERSJA

Za pomocą PANELU STERUJĄCEGO odbywa się kontrola pompy, zarządzanie czasem smarowania oraz alarmami

Przykładowe aplikacje z zaworami 33V

Używając zaworów 33V z pompą SMART3, uzyskujemy wysokiej jakości i wydajności system smarowania

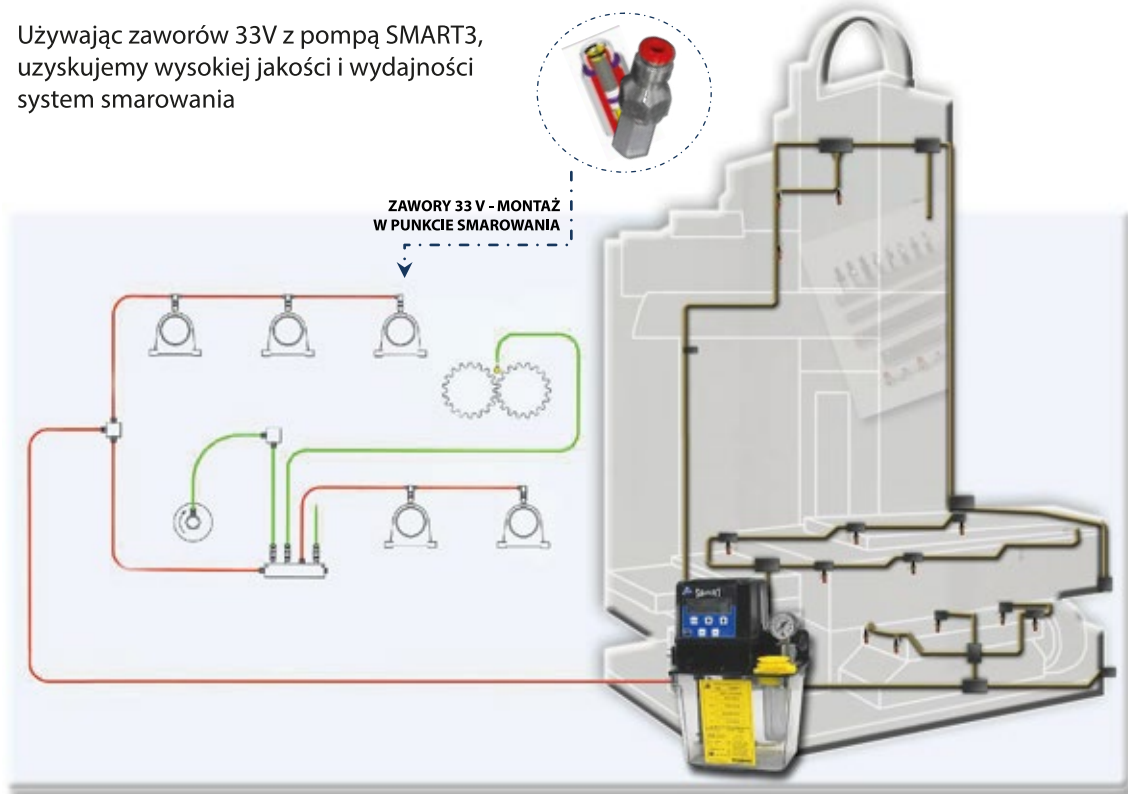

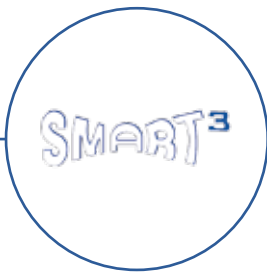

CYKL SMAROWANIA Z KONTROLEREM NOWEJ GENERACJI

Pozwala na różne sposoby kontrolować i monitorować proces smarowania:

- 1. CYKL (CYCLE):** przerwy w cyklu zależne są od zegara lub ilości zewnętrznych impulsów. Ustawienia te mogą występować w dowolnej kombinacji.
- 2. PULS:** przerwy oraz cykl smarowania zależne są od zewnętrznych impulsów. Dodatkowo, podczas cyklu smarowania czujnik cyklu może monitorować cały proces w celu zapewnienia prawidłowego funkcjonowania układu. Jeżeli impuls zewnętrzny nie zostanie wykryty, pompa może zawiesić cykl smarowania.
- 3. CZUWANIE (STANDBY):** System smarowania jest nieaktywny, aż do rozpoczęcia następnego cyklu.

Inne funkcje:

- MULTICYKL:

Dzięki funkcji MULTICYKL możliwe jest dokładne zarządzanie procesem smarowania, pozwala na ustawienie i uzyskanie odpowiedniej ilości oleju w jednym cyklu.

- ZAWIESZENIE:

Przy tym ustawieniu impulsy zewnętrzne mogą być wykorzystane do zawieszenia cyklu smarowania. Funkcja często wykorzystywana, np. przy zmianie narzędzia. Gdy impulsy nie są odbierane, następuje zawieszenie pracy pompy (stand-by). W trybie czasowym, funkcja zawieszenia (stand-by) może być używana do wstrzymywania zegara.

- OPCJA ZDALNEGO ALARMU, W TYM KODOWANE WYJŚCIE:

Zarówno przy NO oraz NC styku przyłącza zdalnego alarmu, istnieje możliwość wysłania zakodowanego sygnału alarmu. Można wykorzystać go w warunkach normalnych lub odwróconych.

Po wybraniu kodu sygnału alarmowego, kod alarmu przekazywany jest impulsowo i pokazywany na wyświetlaczu pompy. Dodatkowo impulsy alarmowe mogą być przekazywane do zewnętrznego sterownika PLC, gdzie rozpoznawany jest kod i sygnalizowany odpowiedni alarm.

MOŻLIWE WPROWADZENIA ZAAWANSOWANYCH USTAWIENI "CYCLE END" (KONIEC CYKLU) ORAZ "LUBE TYPE" (RODZAJ SMAROWANIA)

TRYB CZASOWY (TIMER)



CYKL Z MONITOWANIEM CIŚNIENIA ZA POMOCĄ CZUJNIKA (WEWNĘTRZNEGO)

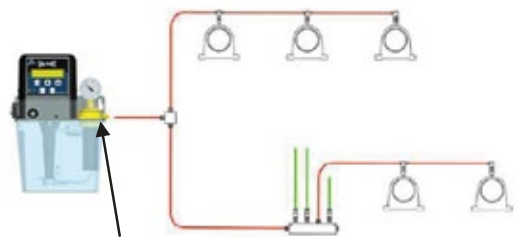

Czujnik ciśnienia

SMAROWANIE W TRYBIE PULS WRAZ Z MONITOWANIEM CIŚNIENIA



CZUJNIK Licznik impulsów

Przyłącza elektryczne

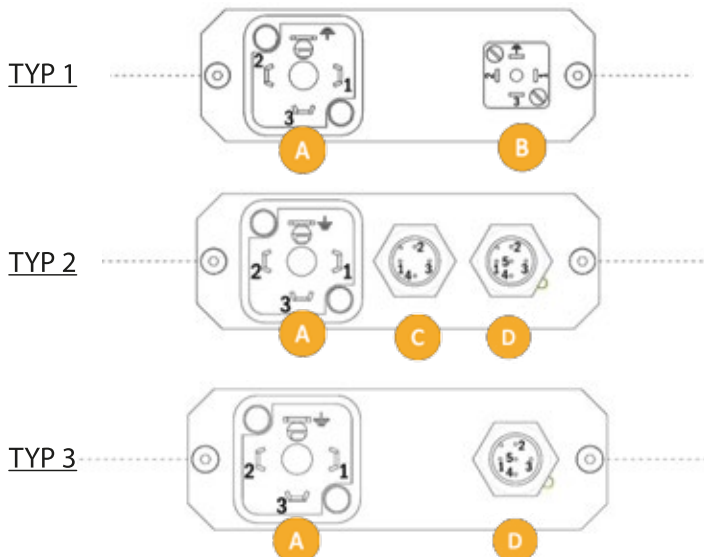

- A** DIN 43650
- B** DIN 40050
- C** M12X1-PIN 4
- D** M12X1-PIN 5

**PROSTA
INSTALACJA
DOSTĘPNYCH
KILKA
RODZAJÓW
PRZYŁĄCZY**



SMART³



WYMIARY (RYSUNEK NIE ZACHOWUJE SKALI)

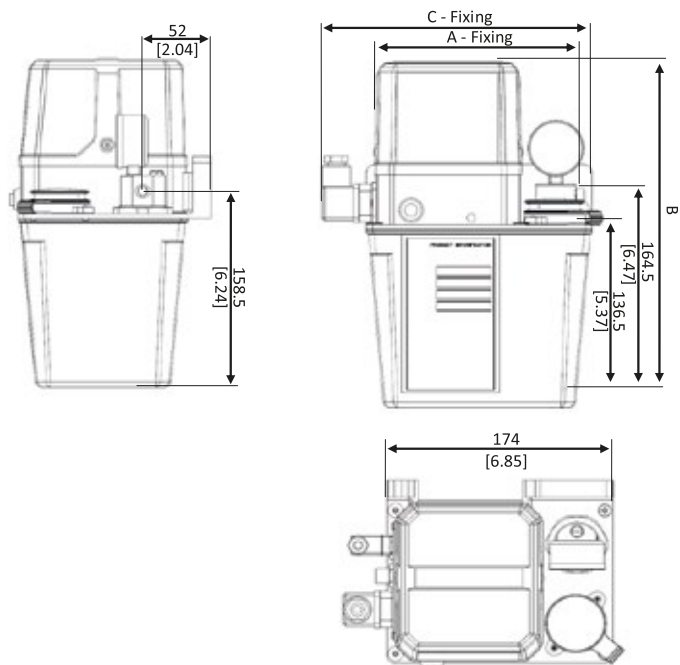

POMPA	A	B	C
2L	155 mm [6.1]in	266 mm [10.47]in	208 mm [8.18]in
3L	220 mm [8.6]in	276 mm [10.86]in	276 mm [10.86]in

Charakterystyka techniczna

Silnik	110V AC – 2p– 50/60 Hz 140/175W- (2800/3500 rpm) 230V AC – 2p– 50 Hz 135 W - (2800 rpm) 230V AC – 2p– 60 Hz 170 W - (3500 rpm) 24V DC – 55 W - (2800 rpm)
Stopień ochrony silnika	IP 55
System pompujący	Pompa zębata
Wydajność pompy	180 cm ³ /min @ 2800 rpm 220 cm ³ /min @ 3500 rpm
Maksymalne ciśnienie pracy	30 bar
Przyłącze wyjścia	G1/8" BSP
Pływakowy wskaźnik minimalnego poziomu	W przypadku cieczy ze stykiem NC
Optyczny wskaźnik minimalnego poziomu	NPN/PNP ochrona przed zwarcie, wyłącza się w przypadku niskiego poziomu
Filtr	1000 μ
By-Pass	Regulacja 0÷30 bar – nastawa fabryczna 25 bar
Czujnik ciśnienia	10÷20bar – nastawa fabryczna 18 bar
Temperatura pracy	+ 5 / + 60 stopni C
Dopuszczalna wilgotność środowiska pracy	90 % wzgl. wilgotność
Dopuszczone środki smarne	Olej 32 cSt-320 cSt ; Smar max. NLGI000;
Temperatura przechowywania	-20 / +80 °C
Poziom hałasu	< 70 dB(A)
Maksymalny czas ciągłej pracy pompy	1 min
Minimalny czas trwania przerwy (STAND-BY)	5 razy T-on

KLUCZ ZAMÓWIENIOWY

SMART3 - Automatyca z panelem sterowania

Wskaźnik poziomu	Alarm	Płytki przyłączeniowa	Nr płytki przyłączeniowej	Napięcie	Numer pompy	
					ZBIORNIK 2L	ZBIORNIK 3L
Magnetyczny do oleju	Styk NO/NC	Typ 3	3133807	24V dc	4011018	4011318
				110V ac-50/60Hz	4011118	4011418
				230V ac-50Hz	4011218	4011518
				230V ac-60Hz	4011618	4011718
Optyczny do oleju i smaru półpłynnego	Styk NO/NC	Typ 2	3133806	24V dc	4011019	4011319
				110V ac-50/60Hz	4011119	4011419
				230V ac-50Hz	4011219	4011519
				230V ac-60Hz	4011619	4011719

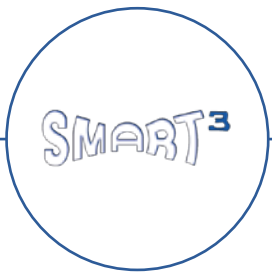

SMART3 – manualna wersja – bez panelu sterowania

Wskaźnik Poziomu	Alarm	Płyta Przyłączeniowa	Nr Płytki Przyłączeniowej	Napięcie	Numer Pompy	
					Zbiornik 2L	Zbiornik 3L
Magnetyczny do oleju	Styk wskaźnika poziomu otwarty przy niskim poz./braku oleju w połączeniu szeregowym, styk czujnika ciśnienia otwarty pod ciśnieniem	Typ 1	3133800	24V dc 110V ac-50/60Hz 230V ac-50Hz 230V ac-60Hz	4010000 4010100 4010200 4010600	4010300 4010400 4010500 4010700
	Styk wskaźnika poziomu otwarty przy niskim poziomie/braku oleju w połączeniu równoległym Styk czujnika ciśnienia otwarty pod ciśnieniem	Type 3	3133801	24V dc 110V ac-50/60Hz 230V ac-50Hz 230V ac-60Hz	4010001 4010101 4010201 4010601	4010301 4010401 4010501 4010701
	Styk wskaźnika poziomu otwarty przyniskim poz./braku oleju w połączeniu szeregowym Styk czujnika ciśnienia zamknięty pod ciśnieniem	Typ 1	3133800	24V dc 110V ac-50/60Hz 230V ac-50Hz 230V ac-60Hz	4010020 4010120 4010220 4010620	4010320 4010420 4010520 4010720
	Styk wskaźnika poziomu otwarty przyniskim poz./braku oleju w połączeniu równoległym. Styk czujnika ciśnienia zamknięty pod ciśnieniem	Typ 3	3133801	24V dc 110V ac-50/60Hz 230V ac-50Hz 230V ac-60Hz	4010021 4010121 4010221 4010621	4010321 4010421 4010521 4010721
Optyczny do oleju i smaru półpłynnego	Sygnal wskaźnika poziomu N w połączeniu szeregowym. Styk czujnika ciśnienia otwarty pod ciśnieniem.	Typ 3	3133802	24V dc 110V ac-50/60Hz 230V ac-50Hz 230V ac-60Hz	4010012 4010112 4010212 4010612	4010312 4010412 4010512 4010712
	Sygnal wskaźnika poziomu N w połączeniu równoległym Styk czujnika ciśnienia otwarty pod ciśnieniem.	Typ 2	3133803	24V dc 110V ac-50/60Hz 230V ac-50Hz 230V ac-60Hz	4010013 4010113 4010213 4010613	4010313 4010413 4010513 4010713
	Sygnal wskaźnika poziomu P w połączeniu szeregowym styk czujnika ciśnienia otwarty pod ciśnieniem.	Typ 3	3133804	24V dc 110V ac-50/60Hz 230V ac-50Hz 230V ac-60Hz	4010014 4010114 4010214 4010614	4010314 4010414 4010514 4010714
	Sygnal wskaźnika poziomu P w połączeniu równoległym styk czujnika ciśnienia otwarty pod ciśnieniem	Typ 2	3133805	24V dc 110V ac-50/60Hz 230V ac-50Hz 230V ac-60Hz	4010015 4010115 4010215 4010615	4010315 4010415 4010515 4010715

Akcesoria

	Nazwa	Opis	Numer części
C	PRZYŁĄCZE M12 X 1	4 biegunowy wtyk - żeński	0039169
D	PRZYŁĄCZE M12 X 1	5 biegunowy wtyk - żeński	0039170
A	DIN 43650 PRZYŁĄCZE	3 bieguny/uziemienie – wtyk żeński –PG9 przewody wyjściowe	0039976
B	DIN 40050 PRZYŁĄCZE	3 bieguny/uziemienie – wtyk żeński - zminiaturyzowany	0039841

Części zamienne

Nazwa	Opis	Nr części	Nazwa	Opis	Numer części
POMPA	Wydajność 180 cm ³	3099166	ZBIORNIK	2 l	6770102
SILNIK	110Vac 50/60Hz jednofazowy - 140/175W 2P	3301565		3 l	6770033
	230Vac 50Hz jednofazowy - 135W 2P	3301567	MANOMETR	0 -100 bar	0020564
	230Vac 60Hz jednofazowy - 170W 2P	3301600		NA 10÷20 bar set. 18bar	3291048
WSKAŹNIK POZIOMU	24Vdc - 55W	3301582	CZUJNIK CIŚNIENIA	NC 10÷20 bar set.18bar	3291035
	Magnetyczny	1655763		110Vac	1639225
FILTR	1000µ grade	3130466	PŁYTKA STERUJĄCA PCB	230Vac	1639224
				24Vdc	1639226

info@ucs.net.pl
www.ucs.net.pl

POLAND
Układy Centralnego
Smarowania Sp. z o.o.
t. +48 61 814 83 45
f. wew. 103

ITALIA
Dropsa SpA
t. +39 02-250791
f.+39 02-25079767

U.K.
Dropsa (UK) Ltd
t. +44 (0)1784-431177
f. +44 (0)1784-438598

GERMANY
Dropsa GmbH
t. +49 (0)211-394-011
f. +49 (0)211-394-013

FRANCE
Dropsa Ame
t. +33 (0)1-3993-0033
f. +33 (0)1-3986-2636

U.S.A.
Dropsa Corporation
t. +1 586-566-1540
f. +1 586-566-1541

AUSTRALIA
Dropsa Australia Ltd.
t. +61 (02)-9938-6644
f. +61 (02)-9938-6611

BRAZIL
Dropsa Brasil Ind.e Com.Ltda
t. +55 (0)11-563-10007
f. +55 (0)11-563-19408

CHINA
Dropsa Lubrication Systems
t. +86 (021) 67740275
f. +86 (021) 67740205